

Codice / Code	Tipo / Type	Raccordo / Raccord	Tubo / Tube
BP865P0512D	A tiraggio assiale / A glissement	1/2" F	PEX / PER - Ø 12mm
BP865P0516D	A tiraggio assiale / A glissement	1/2" F	PEX / PER - Ø 16mm
BP865U0512D	A pressare/ A sertir	1/2" F	PEX / PER - Ø 12x1,1
BP865U0516D	A pressare/ A sertir	1/2" F	PEX / PER - Ø 16x1,5
B1865X0516D	Multistrato a pressare / Sertir MULTICOUCHE	1/2" F	MOULTICOUCHE 16x2
BP863P0512D	A tiraggio assiale / A glissement	1/2" F	PEX / PER - Ø 12mm
BP863P0516D	A tiraggio assiale / A glissement	1/2" F	PEX / PER - Ø 16mm
BP863U0512D	A pressare/ A sertir	1/2" F	PEX / PER - Ø 12x1,1
BP863U0516D	A pressare/ A sertir	1/2" F	PEX / PER - Ø 16x1,5
B1863X0516D	Multistrato a pressare / Sertir MULTICOUCHE	1/2" F	MOULTICOUCHE 16x2
B1863X0520D	Multistrato a pressare / Sertir MULTICOUCHE	1/2" F	MOULTICOUCHE 20x2
BP864P0512D	A tiraggio assiale / A glissement	1/2" F	PEX / PER - Ø 12mm
BP864P0516D	A tiraggio assiale / A glissement	1/2" F	PEX / PER - Ø 16mm
BP864U0512D	A pressare/ A sertir	1/2" F	PEX / PER - Ø 12x1,1
BP864U0516D	A pressare/ A sertir	1/2" F	PEX / PER - Ø 16x1,5
B1864X0516D	Multistrato a pressare / Sertir MULTICOUCHE	1/2" F	MOULTICOUCHE 16x2
B1864X0520D	Multistrato a pressare / Sertir MULTICOUCHE	1/2" F	MOULTICOUCHE 20x2

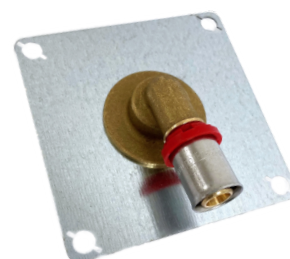

Supporto dei Componenti / Dimensions des composants le kit

Supporto versione 2 vie / Support version 2 voies

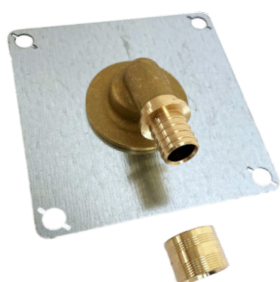
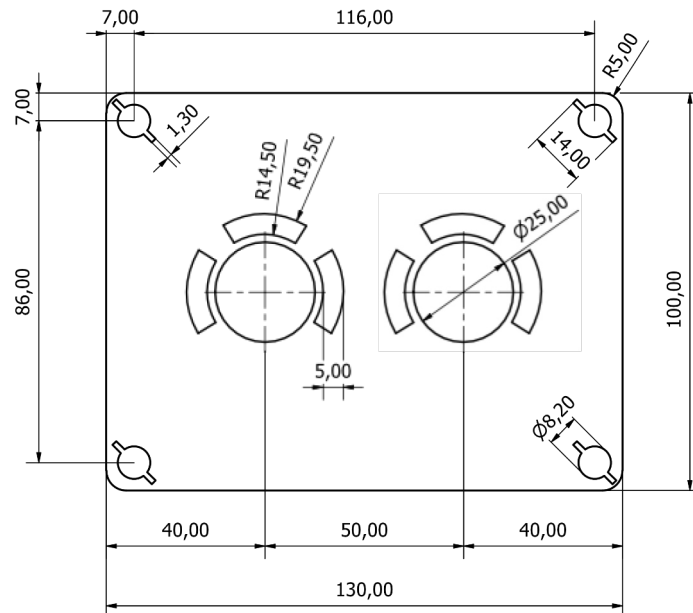
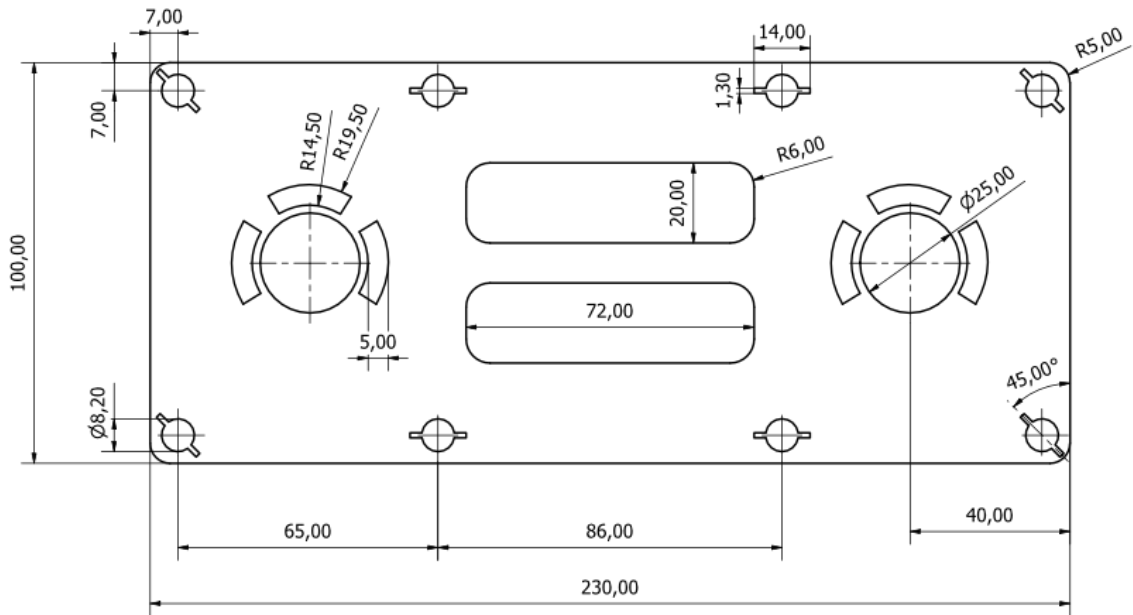

Supporto versione mono / Support version 1 voie

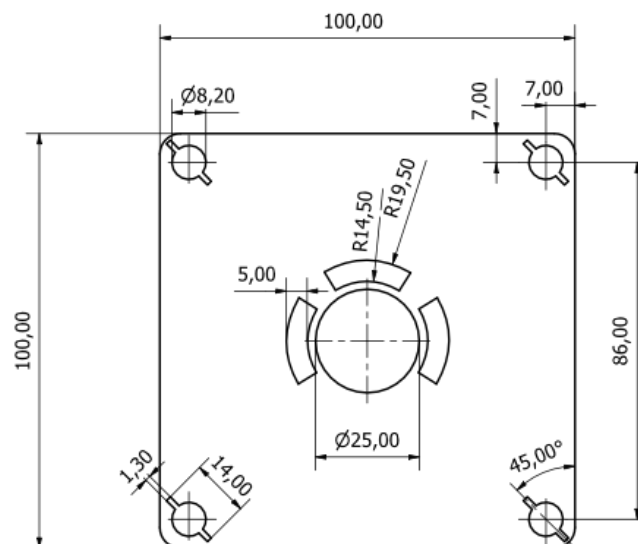

Curva ottone Multistrato a pressare / Coude laiton Multicouche à sertir

Multiprofilo di pressatura TH-H-U / Multiprofil de sertissage TH-H-U

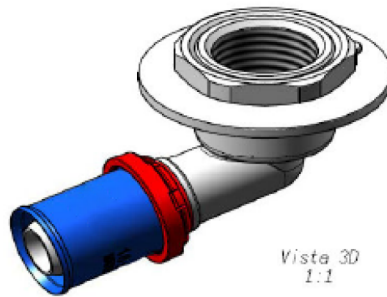
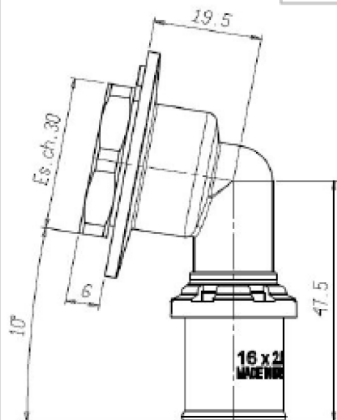

Vista 3D
1:1

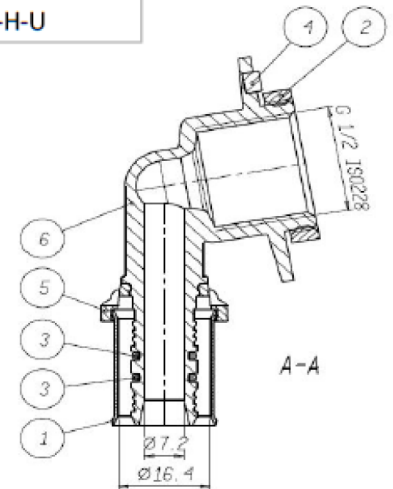

Curva ottone Multistrato a pressare 1/2"-16

- 1) Bussola INOX a pinzare per diam. 16 mm
- 2) Ghiera esagonale ottone CW614N ES30 3/4" per fissaggio su plachetta in lamiera
- 3) Guarnizioni di tenuta NBR
- 4) Perno in ottone CW614N antirotazione
- 4) Rondella per raccorderie a pinzare
- 6) Curva Femmina interno/Maschio esterno in ottone CW617N 1/2"-16 mm 100°

Coude laiton pour Multicouche à sertir 1/2"-16

- 1) Bague INOX pour raccords à sertir 16 mm
- 2) Ecrou hexagonal CW614N Clé 30 diam. 3/4" pour fixation sur plaque acier galvanisé
- 3) Joint torique d'étanchéité NBR
- 4) Goupille anti-rotation CW614N
- 5) Joint torique pour raccords à sertir
- 6) Coude Femelle à l'intérieur/Male à l'extérieur en laiton CW617N 1/2"-16 mm 100°

Multiprofilo di pressatura TH-H-U / Multiprofil de sertissage TH-H-U

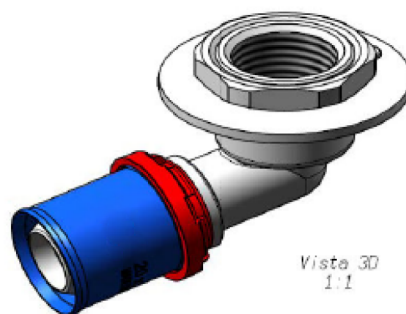
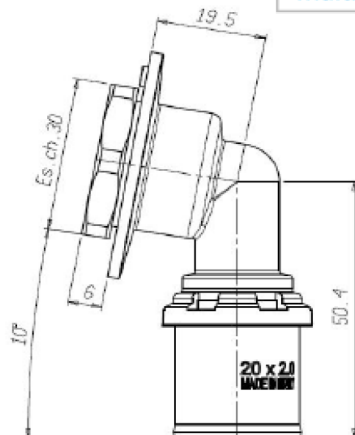

Vista 3D
1:1

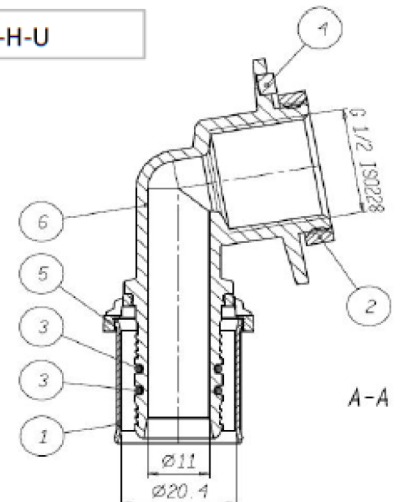

Curva ottone Multistrato a pressare 1/2"-20

- 1) Bussola INOX a pinzare per diam. 20 mm
- 2) Ghiera esagonale ottone CW614N ES30 3/4" per fissaggio su plachetta in lamiera
- 3) Guarnizioni di tenuta NBR
- 4) Perno in ottone CW614N antirotazione
- 4) Rondella per raccorderie a pinzare
- 6) Curva Femmina interno/Maschio esterno in ottone CW617N 1/2"-20 mm 100°

Coude laiton pour Multicouche à sertir 1/2"-20

- 1) Bague INOX pour raccords à sertir 20 mm
- 2) Ecrou hexagonal CW614N Clé 30 diam. 3/4" pour fixation sur plaque acier galvanisé
- 3) Joint torique d'étanchéité NBR
- 4) Goupille anti-rotation CW614N
- 5) Joint torique pour raccords à sertir
- 6) Coude Femelle à l'intérieur/Male à l'extérieur en laiton CW617N 1/2"-20 mm 100°

Curva ottone PEX assiale / Coude laiton PE-R à glissement

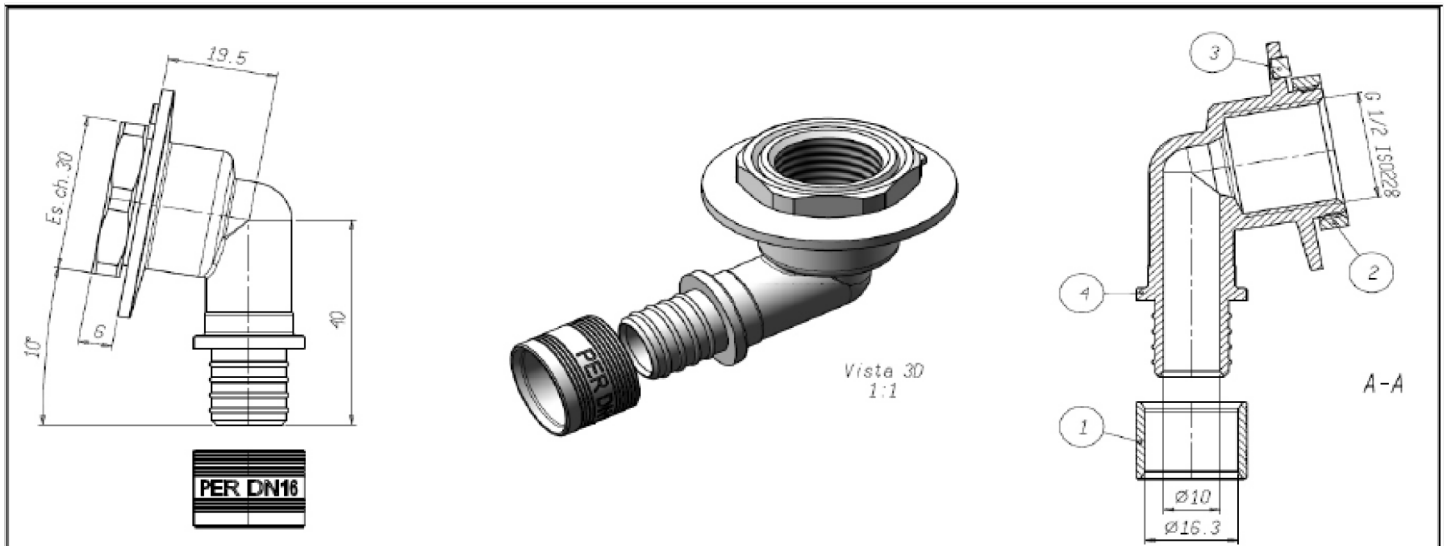

Curva ottone PEX assiale 1/2"-16

- 1) Bussola in ottone CW614N diam. 16 mm
- 2) Ghiera esagonale ottone CW614N ES30 3/4" per fissaggio su placchetta in lamiera
- 3) Perno in ottone CW614N antirotazione
- 4) Curva Femmina interno/Maschio esterno in ottone CW617N 1/2"-16 mm 100°

Coude laiton pour PE-R à glissement 1/2"-16

- 1) Bague laiton CW614N pour raccords à glissement 16 mm
- 2) Ecrou hexagonal CW614N Clé 30 diam. 3/4" pour fixation sur plaque acier galvanisé
- 3) Goupille anti-rotation CW614N
- 4) Coude Femelle à l'intérieur/Male à l'extérieur en laiton CW617N 1/2"-16 mm 100°

Curva ottone PEX a pressare / Coude laiton PE-R à sertir

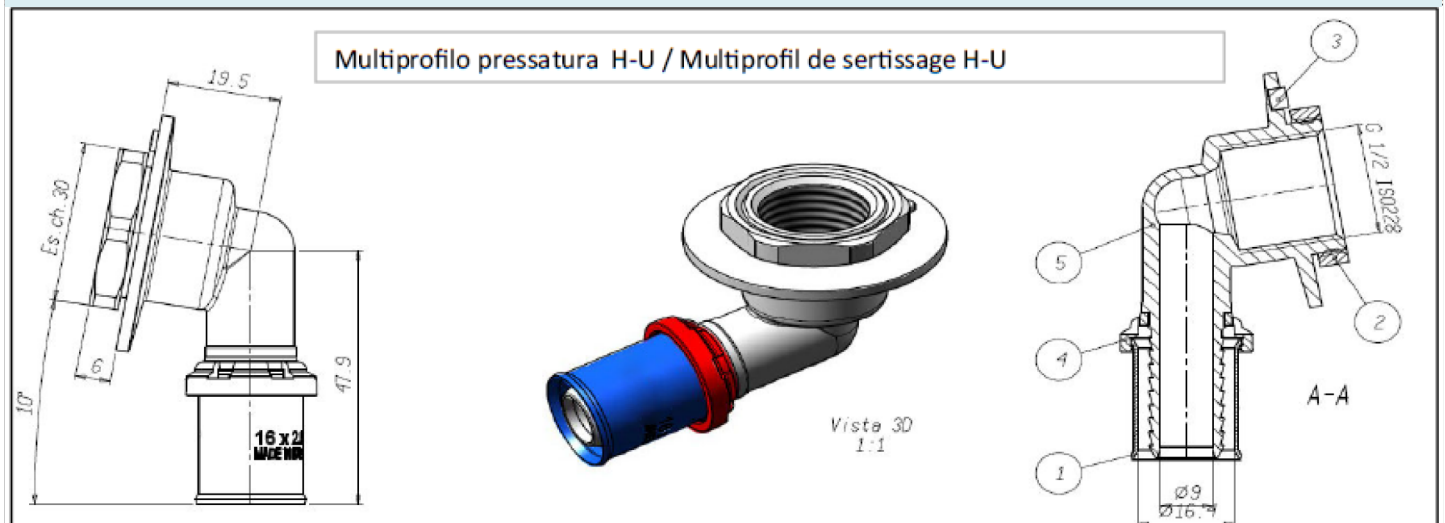

Curva ottone PEX assiale 1/2"-16 x1,5

- 1) Bussola in INOX CW614N diam. 16 mm
- 2) Ghiera esagonale ottone CW614N ES30 3/4" per fissaggio su placchetta in lamiera
- 3) Perno in ottone CW614N antirotazione
- 4) Rondella per tubazioni PEX
- 5) Curva Femmina interno/Maschio esterno in ottone CW617N 1/2"-16 mm 100°

Coude laiton pour PE-R à sertir 1/2"-16 x1,5

- 1) Bague INOX pour raccords à glissement 16 mm
- 2) Ecrou hexagonal CW614N Clé 30 diam. 3/4" pour fixation sur plaque acier galvanisé
- 3) Goupille anti-rotation CW614N
- 4) Joint torique pour tubes PE-R
- 5) Coude Femelle à l'intérieur/Male à l'extérieur en laiton CW617N 1/2"-16 mm 100°

Curva ottone PEX assiale / Coude laiton PE-R à glissement

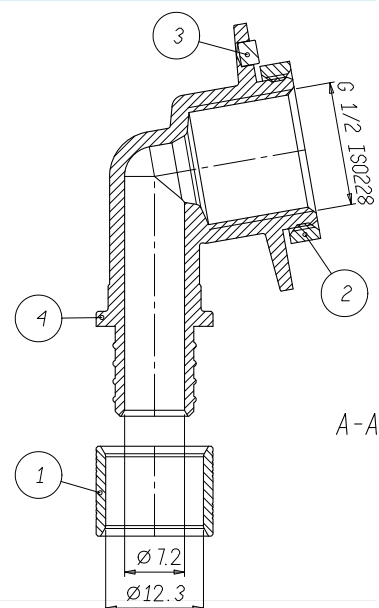
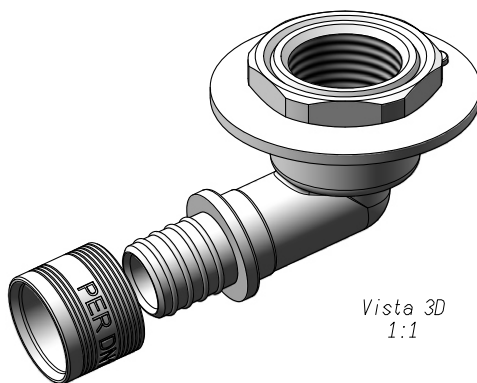
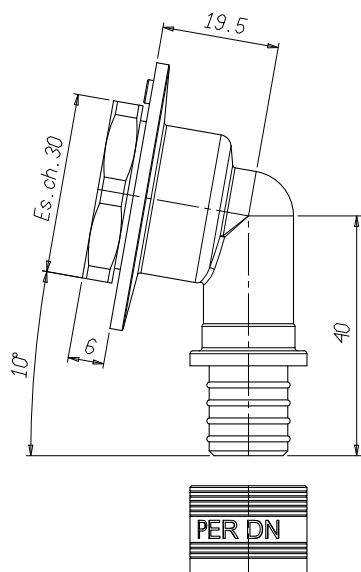

Curva ottone PEX assiale 1/2"-12

- 1) Bussola in ottone CW614N diam. 12 mm
- 2) Ghiera esagonale ottone CW614N ES30 3/4" per fissaggio su placchetta in lamiera
- 3) Perno in ottone CW614N antirotazione
- 4) Curva Femmina interno/Maschio esterno in ottone CW617N 1/2"-12 mm 100°

Coude laiton pour PE-R à glissement 1/2"-12

- 1) Bague laiton CW614N pour raccords à glissement 12 mm
- 2) Ecrou hexagonal CW614N Clé 30 diam. 3/4" pour fixation sur plaque acier galvanisé
- 3) Goupille anti-rotation CW614N
- 4) Coude Femelle à l'intérieur/Male à l'extérieur en laiton CW617N 1/2"-12 mm 100°

Curva ottone PEX a pressare / Coude laiton PE-R à sertir

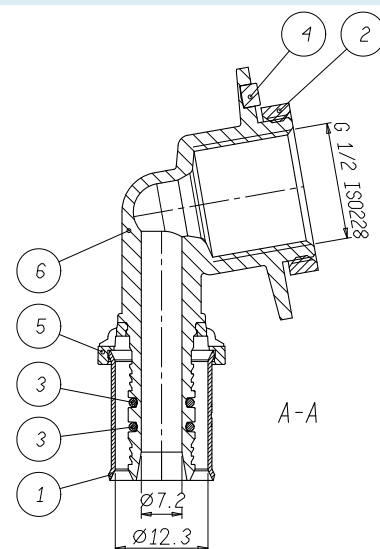
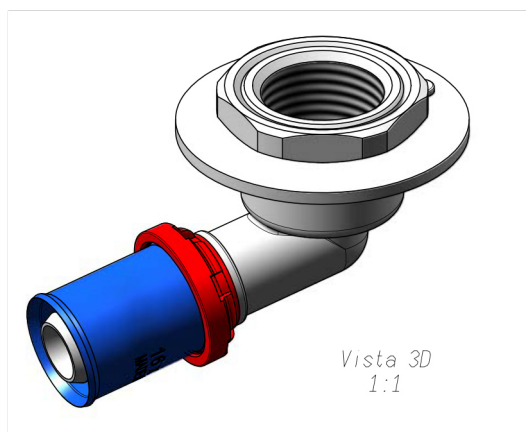
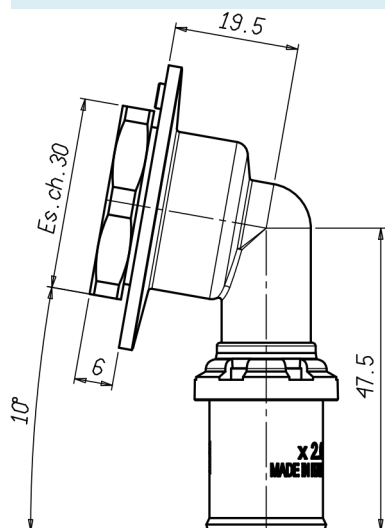

Curva ottone PEX assiale 1/2"-12 x1,1

- 1) Bussola in INOX CW614N diam. 12 mm
- 2) Ghiera esagonale ottone CW614N ES30 3/4" per fissaggio su placchetta in lamiera
- 3) Perno in ottone CW614N antirotazione
- 4) Rondella per tubazioni PEX
- 5) Curva Femmina interno/Maschio esterno in ottone CW617N 1/2"-12 mm 100°

Coude laiton pour PE-R à sertir 1/2"-12 x1,1

- 1) Bague INOX pour raccords à glissement 12 mm
- 2) Ecrou hexagonal CW614N Clé 30 diam. 3/4" pour fixation sur plaque acier galvanisé
- 3) Goupille anti-rotation CW614N
- 4) Joint torique pour tubes PE-R
- 5) Coude Femelle à l'intérieur/Male à l'extérieur en laiton CW617N 1/2"-12 mm 100°

Livello a bolla / Niveau à bulle

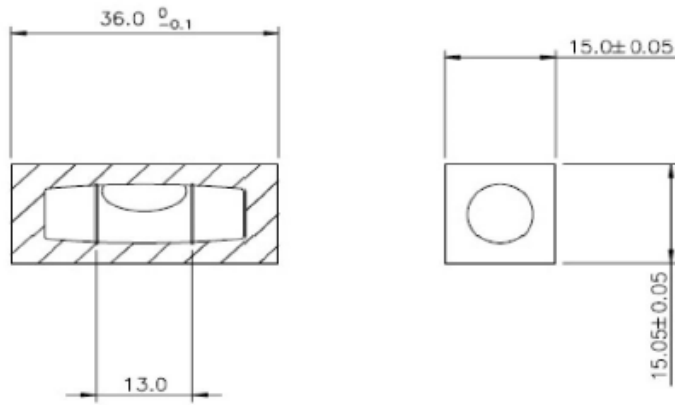

Livello a bolla

1) Bolla di livellamento 11,5 mm 20 °C Sensibilità 38"/2mm

Niveau d'équilibrage à bulle

1) Niveau d'équilibrage 11,5 mm 20 °C Sensibilité 38"/2mm

Tassello / Cheville

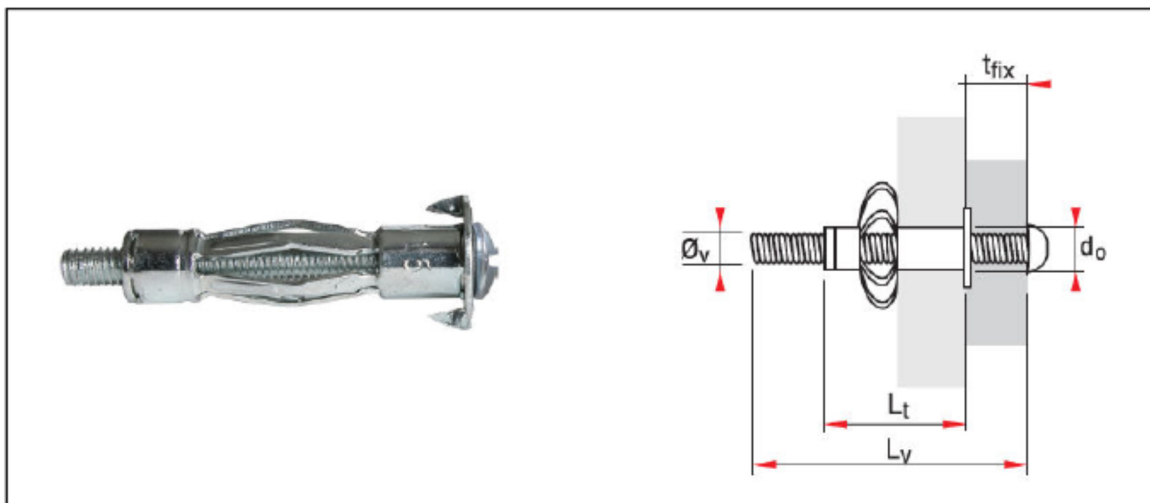

Lt	Lv	\varnothing_v	d _o	t _{fix}
37	45	M4	6	12

Applicazioni / Applications

Applicazioni

Il Kit di fissaggio BP - Sortie de Cloison - è utilizzato per il collegamento di rubinetteria per bagni, docce, cucine, lavatrici, laddove il punto di alimentazione si trova su pareti in cartongesso di tipo BA13, Placo, Knauf, Gyproc....

La plachetta in lamiera zincata è predisposta per accogliere le curve in ottone per il collegamento di tubazioni in Multistrato o PEX (sia nella versione a pressare che in quella a tiraggio assiale)

Nella versione A/R, i fori di fissaggio sono predisposti con un interasse di 150 mm secondo lo standard delle rubinetterie da bagno.

L'installazione risulta estremamente semplice e particolarmente rapida, grazie anche al livello a bolla predisposto sulla plachetta removibile dopo l'installazione, che permette di livellare la plachetta per il successivo passaggio del fissaggio con i tasselli a corredo.

Il Kit è garantito 10 anni dalla messa in opera per ogni difetto di fabbricazione.

Applications

Les Kits BP - Sortie de cloison - sont bien utilisés pour la fixation des robinetteries de salle de bain, cuisines, installation des robinets machine à laver, là où on trouve des murs en placoplâtre tel comme BA 13, Placo, Knauf, Gyproc....

La platine en acier galvanisé est usinée pour s'adapter aux coudes en laiton avec connexion pour des tubes multicouche ou PE-R (soit à sertir que à glissement)

Dans la version A/R double voies, les trous de passage des raccords sont bien positionnés avec entraxe 150 mm, selon le standard des principaux fabricants des mitigeurs.

L'installations des kits est particulièrement simple et rapide, grâce au niveau à bulle fixée sur la platine galvanisé, qui permet le correcte et immediate equilibrage de la plaque pour l'étape suivante de la fixation par le chevilles fournis avec le kit.

Les Kits Assotherm sont garantis 10 ans de la mise en service, pour tous defects de fabrication.

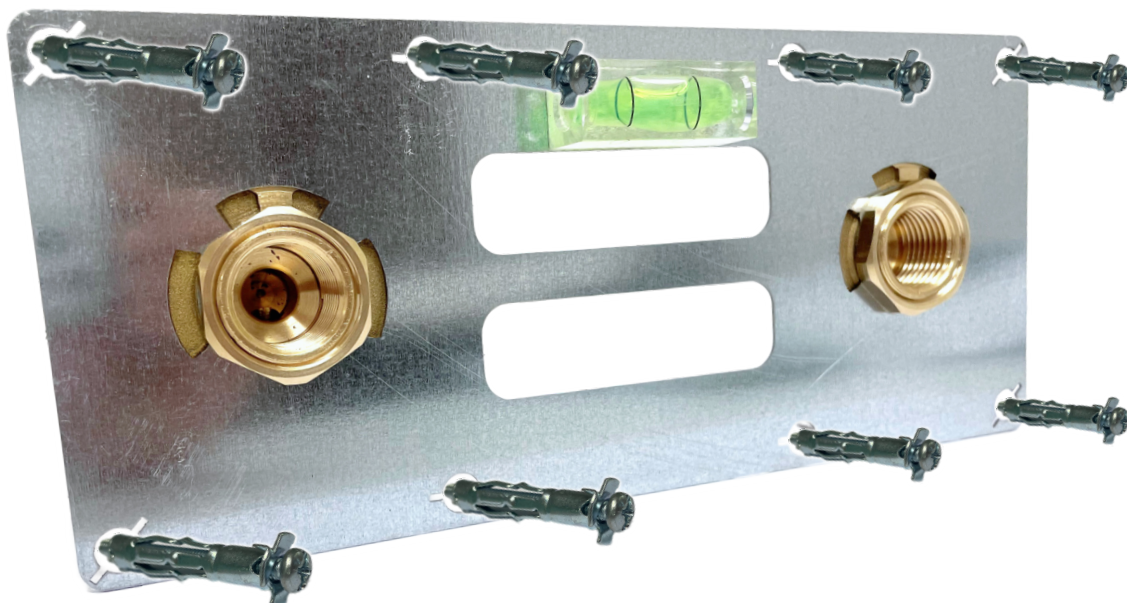

Istruzioni di montaggio per tubo a pressare / Notice de montage à sertir

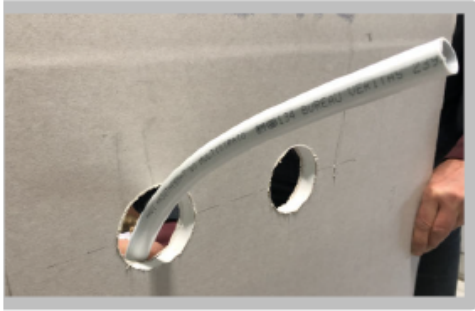

1)

Realizzare con l'aiuto di una fresa diam. 60 mm i fori di passaggio per tubazioni tipo multistrato o PEX, avendo cura di mantenere una corretta linea;

Perçer 2 trous à l'aide d'une scie cloche diam. 60 mm, pour le passage des tuyaux multicouche ou PE-R, en veillant à maintenir une ligne correcte;



2)

Installare le curvette in ottone a pressare per multistrato o PEX;

Installer le coudes en laiton à sertir multicouche ou PER;



3)

Procedere alla pressatura avendo cura di usare i corretti utensili come indicato nella scheda tecnica e facendo attenzione a montare le corrette ganasce sulla macchina pressatrice (Multiptofoilo TH, H, U per tubazioni multistrato o Profilo H, RF per tubazioni PEX) ;

Procéder à le sertissage dans la version sertir en prenant soin d'utiliser les outils indiqués dans la fiche technique et faisant attention à monter les mâchoires correctes sur la machine sertisseuse (Multiprofil TH-H-U pour tubes multicouche et H, RF sur tubes PER);

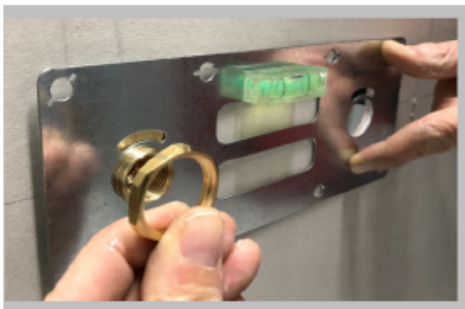

4)

Fissare la curva con il controdado in ottone verificando che il perno antirotazione sia perfettamente inserito nella guida della piastra in lamiera zincata;

Fixer la coude laiton avec le contre-ecrou, en verifiant che la goupille anti-rotation soit bien inserée dans la guide de la plaque galvanisé;



5)

Avvitare il controdado senza troppo forzare. Mettere in linea con l'aiuto della bolla installata e segnare i fori per l'accoglimento dei tasselli a corredo;

Fermer le contre-ecrou sans trop serrer. A l'aide du niveau à bulle installé sur la plaque, mettre en ligne et marquer la correcte position des trous pour l'installation des chevilles fournies;

Istruzioni di montaggio per tiraggio assiale / Notice de montage à glissement



- 1)
Realizzare con l'aiuto di una fresa diam. 60 mm i fori di passaggio per le tubazioni PEX, avendo cura di mantenere una corretta linea;

Perçer 2 trous à l'aide d'une scie cloche diam. 60 mm, pour le passage des tuyaux PE-R, en veillant à manetnir une ligne correcte;

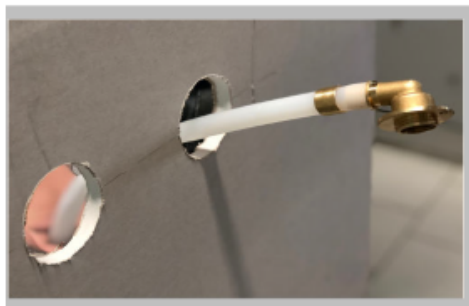

- 2)
Installare le curvette in ottone a tiraggio assiale nella versione PEX;

Installer le coudes en laiton à glissement dans la version pour tube PE-R;



- 3)
Procedere al tiraggio dell'anello in ottone nelle versioni assiali, avendo cura di usare i corretti utensili come indicato nella scheda tecnica;

Procéder à glisser la bague laiton dans la version glisser, en prenant soin d'utiliser les outils indiqués dans la fiche technique;



- 4)
Fissare la curva con il controdado in ottone verificando che il perno antirotazione sia perfettamente inserito nella guida della piastra in lamiera zincata;

Fixer la coude laiton avec le contre-ecrou, en verifiant que la goupille anti-rotation soit bien inserée dans la guide de la plaque galvanisé;

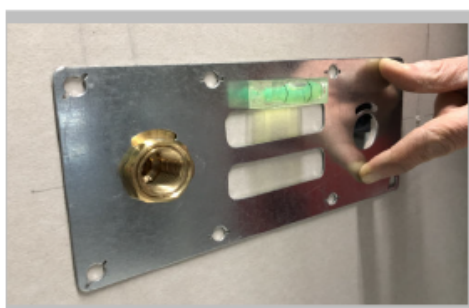

- 5)
Avvitare il controdado senza troppo forzare. Mettere in linea con l'aiuto della bolla installata e segnare i fori per l'accoglimento dei tasselli a corredo;

Fermer le contre-ecrou sans trop serrer. A' l'aide du niveau à bulle installé sur la plaque, mettre en ligne et marquer la correcte position des trous pour l'installation des chevilles fournies;